

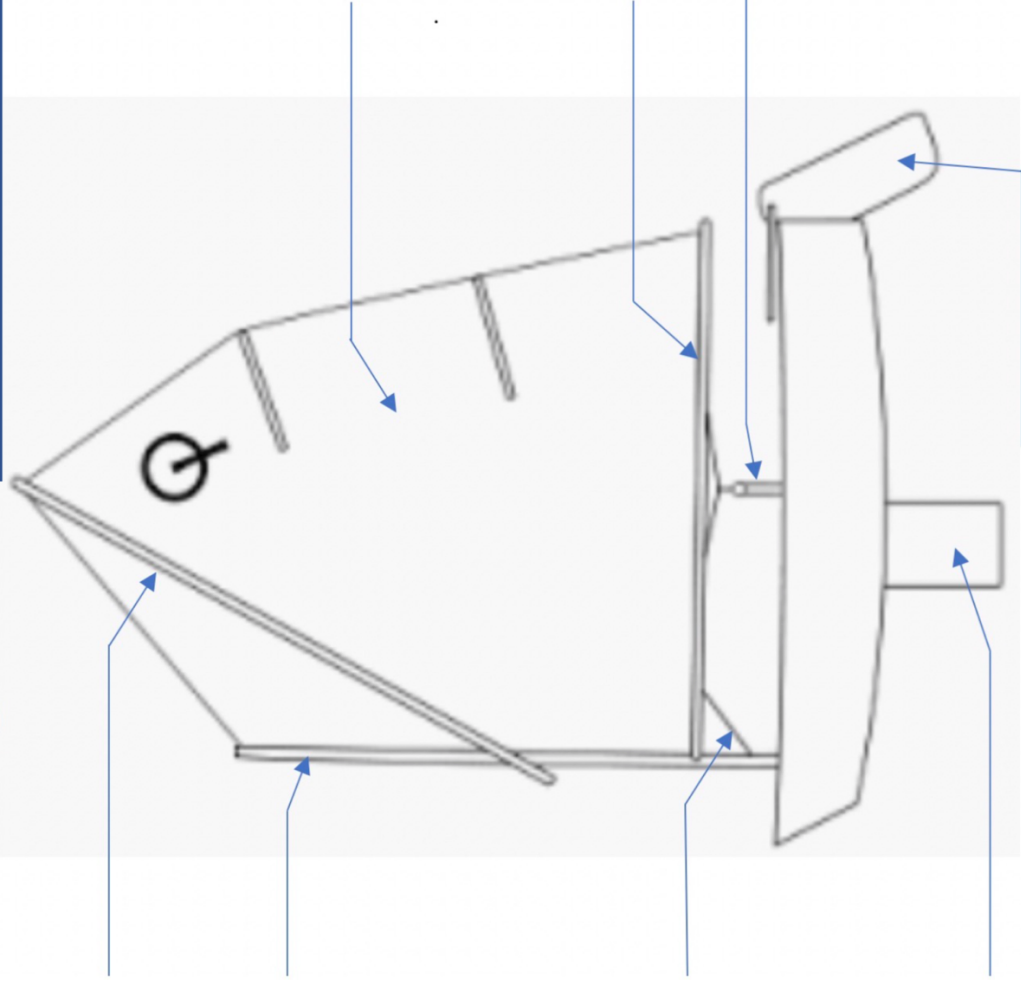

VAAHTOPÄÄT PURJEHDUSLEIRILLÄ

innostaa lapset purjehtimaan



Kirjoita optimistijollan osat viivoille:

PURJE, PERÄSIN, KIKI, PUOMI, MASTO, SPIIRA, KÖLI, SKUUTTI
Tarkista kirjan s. 18-19 menikö kaikki oikein.



VÅGHALSARNA PÅ SEGLINGSLÄGER

inspirerar barn att segla

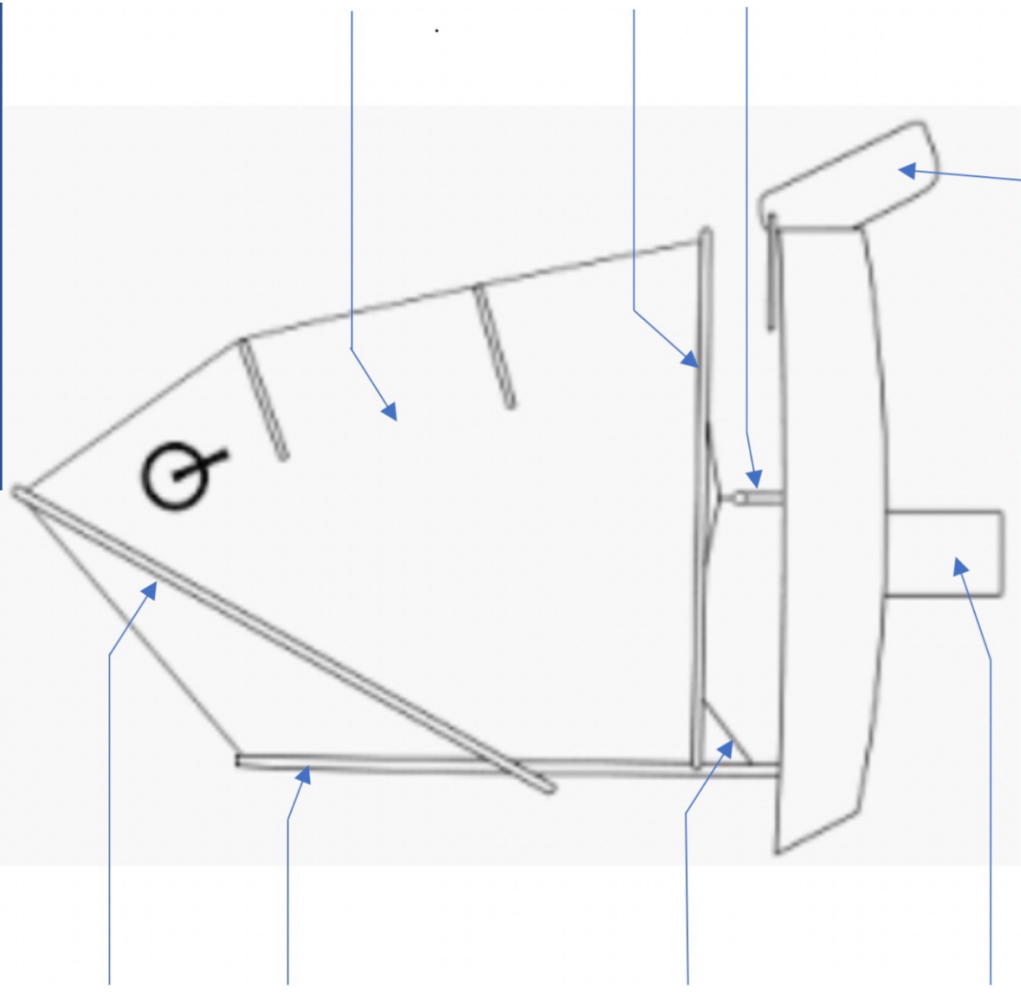

Skriv optimistjollens delar på linjerna:

SEGEL, RODER, KICK, BOM, MAST, SPRISTAK, CENTERBORD, SKOT
Kontrollera s. 18-19 i boken för att se om allt gick rätt.